

HYTORC Edge

Der Basis-Vierkant-Drehmomentschrauber



ALLE VORTEILE AUF EINEN BLICK

- ✓ *Kompaktes, ergonomisches Design und Drehmomente ab 95 Nm bis über 40.000 Nm*
- ✓ *Bestens abgestuft - 6 Modelle von 3/4" Vierkant bis 2-1/2"*
- ✓ *Einteiliges Werkzeuggehäuse mit zylinderseitigen Verzahnungen*
- ✓ *Leichtes Aluminium-Werkzeuggehäuse im FEM-Design*
- ✓ *Norm-Vierkantantrieb zum sicheren Übertragen hoher Drehmomente*
- ✓ *Hydraulik-Schlauchanschluss 360° drehbar und 120° ü. die Drehachse klappbar*
- ✓ *60-fach verstellbarer Abstützarm in Leichtbauweise mit zentrischer, sicherer Arretierung*
- ✓ *Sicherungs-Schraub- & Steckkuppelungen für ein hohes Fördervolumen*
- ✓ *Feinverzahnte Antriebsratsche (nur 3 bewegende Teile), HYTORC-Standard seit 1984*
- ✓ *Vielfältiges Qualitätszubehör für den kompletten Drehmomentbereich*
- ✓ *Direktantriebsnüsse und -Inbusnüsse*
- ✓ *Geringe Rüstzeiten*

HYTORC Edge

Präzise, schnell und preisgünstig: der ergonomisch kraftvolle Basis-Vierkant-Drehmomentschrauber

Dieses hydraulische Kraftpaket setzt aufgrund seiner einteiligen Bauweise, seinen geringen Radien und Rüstzeiten Standards für Drehmoment genaues Verschrauben ab 95 Nm bis über 40.000 Nm mit handelsüblichen Steck- und Inbusnüssen.



Der Basis-Vierkant-Drehmomentschrauber EDGE ist hinsichtlich Preis, Ausstattung und seinem umfangreichen Qualitätszubehör unschlagbar für klassisches Drehmoment genaues Verschrauben. Der EDGE ist ausgestattet mit einem 360° drehbaren und 120° klappbaren Hydraulik-



Anschluss. Sein Norm-Vierkanttrieb (3/4 Zoll bis 2-1/2 Zoll) ist in sekundenschnelle umsteckbar von Anziehen auf Lösen und gewährleistet ein sicheres und genaues Übertragen hoher Drehmomente bis über 40.000 Nm. Der Reaktionsarm ist mit seinem Schnellverschluss



sicher arretierbar und 60-fach einstellbar. Damit finden Sie immer und überall die optimale Abstützung. Der Zwillingschlauch ist ausgestattet mit Sicherungskupplungen. Diese können sich während des Verschraubens nicht selbsttätig lösen.



Durchsteckbarer Vierkant

Nur eine kleine Bewegung am durchsteckbaren Vierkant und ihr EDGE-Basis-Vierkantschrauber ist in sekundenschnelle umgestellt von Anziehen auf Lösen oder umgekehrt. Einfache Handhabung und geringe Umrüstzeiten



Intelligente Detaillösungen

Qualität bis ins Detail: Der Doppel-Hydraulik-Schlauchanschluss ist um 360° drehbar und 120° über die Drehachse klappbar. Ein Vorteil, der sich bei der Anwendung auszahlt, da so der Schlauch nirgends im Weg ist.



Leichte Hydraulikpumpen

Elektrische oder pneumatische Qualitäts-Hydraulikpumpen, einstellbar bis 700 bar, ermöglichen ein prozesssicheres, Drehmoment genaues Verschrauben mit einem oder mehreren parallel laufenden Werkzeugen. Die kompakte Ausführung der Pumpen mit ihrem geringen Gewichten ermöglichen einen baustellentauglichen, effizienten und mobilen Einsatz.

3 VERFAHREN AUF EINEN STREICH

- ✓ Drehmoment gesteuertes Verfahren
- ✓ Drehmoment-Drehwinkel gesteuertes Verfahren
- ✓ Mehr-Tool Verfahren für deutlich schnelleres Verschrauben

AUSSTATTUNGSMERKMALE

Hydraulikanschluss 360° drehbar und 120° klappbar

Einteiliges Werkzeuggehäuse

Integrierte HSQS-Sicherheitszylinder

Sicherungskupplungen

Verschleißarme Zahnradlagerung

Feinverzahnte Antriebsratsche

Nur drei bewegliche Teile

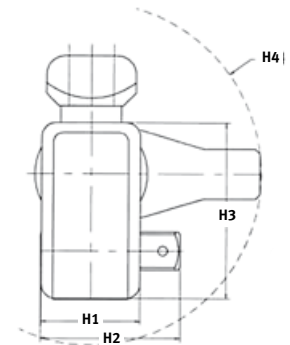
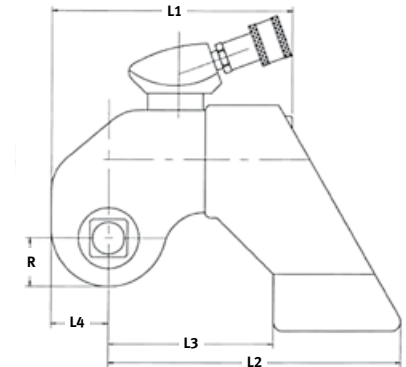
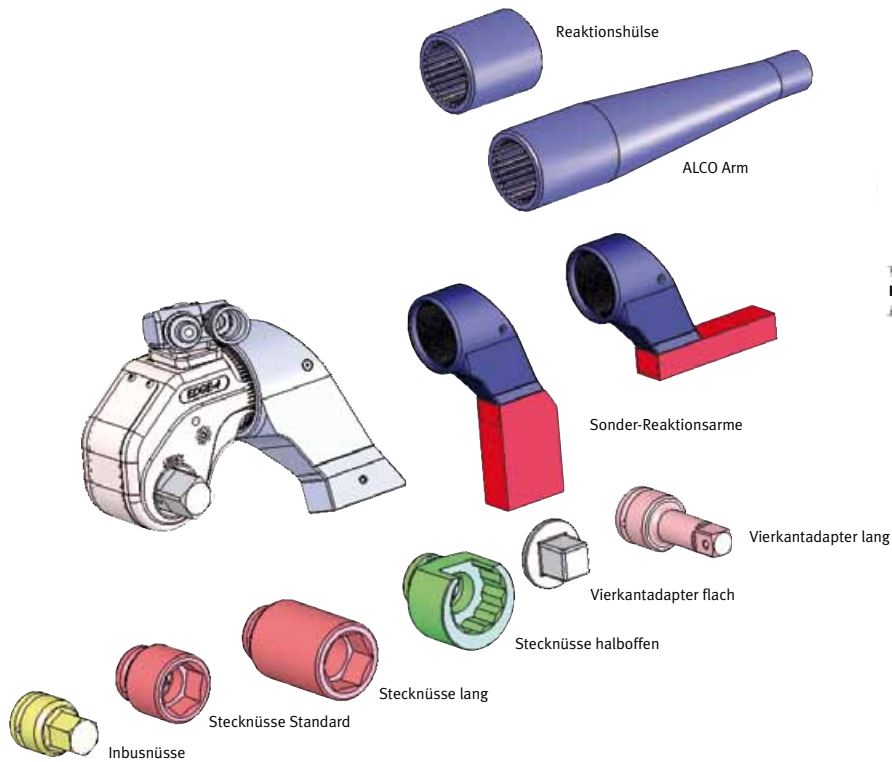

LEISTUNGSDATEN

Modell	Vierkantantrieb	Drehmoment (min.) Nm	Drehmoment (max.) Nm	Drehmomentgenauigkeit	360°x120° Swivel	Einteiliges Werkzeuggehäuse	Click-In Reaktionsarm	Gewicht (kg)
EDGE-0,6	3/4"	95	813	± 3%	Standard	Standard	60-fach verstellbar	3,2
EDGE-2	3/4"	223	1.559	± 3%	Standard	Standard	60-fach verstellbar	4,5
EDGE-4	1"	584	4.088	± 3%	Standard	Standard	60-fach verstellbar	9,9
EDGE-8	1-1/2"	1.657	11.599	± 3%	Standard	Standard	60-fach verstellbar	10,2
EDGE-12	1-1/2"	2.162	15.131	± 3%	Standard	Standard	60-fach verstellbar	13,4
EDGE-30	2-1/2"	5.743	40.199	± 3%	Standard	Standard	60-fach verstellbar	30,5

Modell	L1 (mm)	L2 (mm)	L3 (mm)	L4 (mm)	H1 (mm)	H2 (mm)	H3 (mm)	H4 (mm)	R (mm)
EDGE-0,6	103,6	125,7	70,4	25,1	41,8	62,4	75,2	71,9	21,1
EDGE-2	124,5	150,9	86,1	29,2	50,1	70,1	89,2	85,3	24,4
EDGE-4	161,8	197,1	111,0	38,9	66,8	94,2	118,9	114,0	32,5
EDGE-8	220,0	267,5	150,4	52,3	90,7	131,1	166,1	154,7	46,5
EDGE-12	242,8	295,7	166,1	57,9	100,2	140,7	178,6	171,2	48,8
EDGE-30	343,2	422,1	237,5	83,3	143,3	208,5	256,0	246,4	70,4

MEHR LEISTUNGEN UND SERVICE FÜR IHRE PROJEKTE

✓ PROJEKT- UND SYSTEMBERATUNG

Großprojekte verlangen partnerschaftliches Arbeiten. Mit unseren Servicepaketen und den verschiedensten Leistungen sind wir verlässlicher Partner der Industrie.

✓ 24-STUNDEN-KUNDENDIENST

Gute Produkte verdienen den besten Service. Und den erhalten Sie von der Zentrale genauso wie direkt vor Ort über unseren Aussendienst. Zuverlässig und schnell. **Servicehotline innerhalb Deutschlands: 0800/500 58 88, Servicetelefon ausserhalb Deutschlands +49(0) 89/23 09 99-0**

✓ CAD-DESIGN-ZENTRUM

Leistungsfähige CAD-Systeme liefern perfekte Ergebnisse vor dem Start in die Serienproduktion. Wir stellen CAD-Daten zur Verfügung und liefern konstruktive Unterstützung.

✓ KALIBRIER-, INSPEKTIONS- UND REPARATURSERVICE WELTWEIT

Neben Drehmoment und Hydraulikdruck kalibrieren wir auch Vorspannkräfte in Schraubverbindungen auf modernsten zertifizierten Prüfständen, gerne auch bei Ihnen vor Ort. Das gleiche gilt für Inspektionen von HYTORC Verschraubungsanlagen bzw. Reparaturen.

✓ MESS- UND PRÜFCENTER

Theorie und Praxis müssen stimmen. Dafür ermitteln wir einfach und sicher die Vorspannkräfte in Schraubverbindungen und überprüfen Drehmoment und Drehwinkel.

✓ TRAINING UND SCHULUNG

Geschultes Personal sichert Wettbewerbsvorteile. Dafür bieten wir maßgeschneiderte Schulungen und Praxis-Seminare – u.a. auch nach EN 1591 Teil 4 – in unserem HYTORC Kompetenzzentrum in Augsburg (Bäckergasse 8a, Stadtmitte) an.

✓ MIET-, LEASING- UND FINANZIERUNGSSERVICE

Kauf, Miete, Leasing oder individuelle Finanzierung? Unsere Finanzierungsprogramme helfen Ihnen bei der anstehenden Investition. Mit flexiblen Kauf-, Miet- und Leasingraten – überschaubar und planbar.



HYTORC Firmenzentrale
Krailling bei München



Hydraulikpumpe



HYTORC Kompetenzzentrum
in Augsburg

HYTORC
Barbarino & Kilp GmbH
Justus-von-Liebig-Ring 17
82152 Krailling /München

Telefon: +49(0) 89/23 09 99-0
Telefax: +49(0) 89/23 09 99-40
E-Mail: info@hytorc.de