



Das bewährte Ringschlüsselsystem von HYTORC®
Das einzige mit 360°x360° Hydraulikanschluss

XLCT

hydraulic torque wrench

Kompaktes Design und Drehmomente bis 110.000 Nm.

Antriebszylinder und Ringschlüssel-cassette ausgelegt auf das volle Werkzeugdrehmoment

Hydraulik-Schlauchanschluss 360° axial und 360° radial am Zylinderende drehbar

Sicherungs-Schraub- & Steckkupplungen für ein hohes Fördervolumen

Torsions-Rückhalteklinkensystem für konstante Drehwinkel

Wechselbare Ringschlüsseltassetten mit Sechskant- oder Doppelsechskant

Alle Schlüsselweiten sind erhältlich in metrischen und zöllischen Abmessungen sowie in jeglichen Sonderausführungen

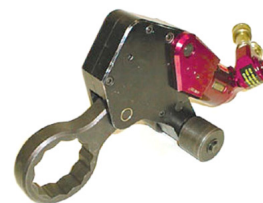

Die XLCT Drehmomentschrauber sind hydraulische Ringschlüsselwerkzeuge einer bewährten Generation von HYTORC®. Unzählige Entwicklungen und Sonderausführungen hat HYTORC in den vergangenen Jahren mit der XLCT Baureihe realisiert. Und das zur vollen Zufriedenheit aller Kunden.

Schnell auswechselbare Ringschlüsseltassetten gewährleisten den Einsatz über ein großes Spektrum an Schraubverbindungen hinweg. Und das bis SW 295 und deutlich über 110.000 Nm. Gleichzeitig sind alle XLCT-Drehmomentschrauber sowohl für das drehmomentgesteuerte Anziehverfahren einsetzbar als auch für das drehmoment-drehwinkelgesteuerte Anziehverfahren.

Kombiniert mit der SmartPUMP sind die XLCT auch für das streckgrenzgesteuerte Anziehverfahren einsetzbar. Und das alles mit lückenloser Dokumentation aller Verschraubungsvorgänge.

Abmessungen

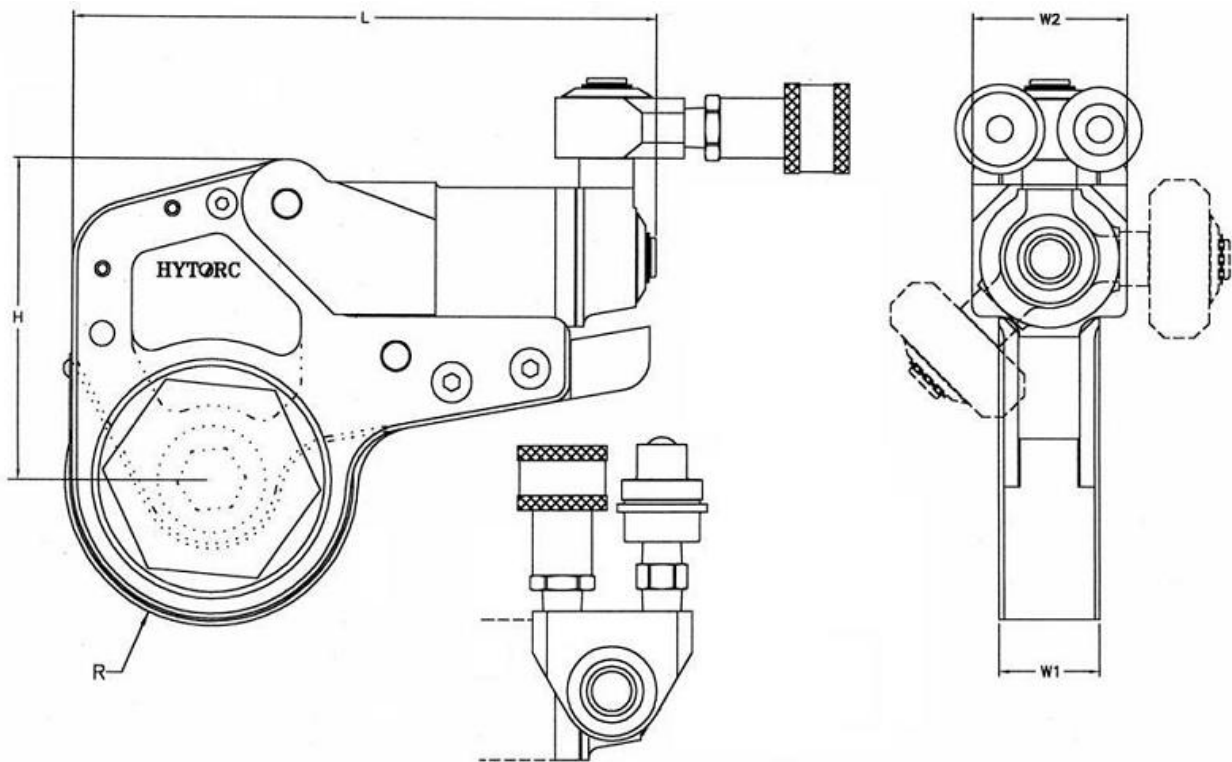

XLCT Typ / Modell	XLCT-2	XLCT-4	XLCT-8	XLCT-14	XLCT-18	XLCT-30
Drehmoment [Nm] min.	329	786	1 549	2 724	3 628	6 207
Drehmoment [Nm] max.	2 287	5 226	11 049	18 165	24 191	42 005
Ringschlüssel [mm]	siehe nächste Seite					
Ringschlüssel [inch]	siehe nächste Seite					
Radius R [mm]	siehe nächste Seite					
Gewicht [kg]	2,4	5,3	9,3	16,6	19,5	31,3
Länge L [mm]	186,2	256,2	306,8	359,2	366,1	426,8
Höhe H [mm]	128,3	166,2	197,3	235,3	270,7	310,7
Breite W1 [mm]	32,0	42,7	52,9	63,5	71,7	84,7
Breite W2 [mm]	50,0	65,6	82,0	92,2	111,3	131,2

Abmessungen der Ringschlüssellcassetten

	Grösse	#1	#2	#3	#4	#5
XLCT-2	SW	27MM	30MM	36MM	41MM	46MM
	SW	1"1/8	1"1/4	1"7/16	1"5/8	1"13/16
	Radius	25,4	27,43	29,97	32,77	35,56

XLCT-4	SW	36MM	41MM	46MM	50MM	55MM
	SW	1"7/16	1"5/8	1"13/16	2"	2"3/16
	Radius	33,02	35,81	38,61	41,4	44,2

XLCT-8	SW	50MM	55MM	60MM	65MM	70MM
	SW	2"	2"3/16	2"3/8	2"9/16	2"3/4
	Radius	44,20	46,99	49,78	52,58	55,37

XLCT-14	SW	70MM	75MM	80MM	85MM	90MM
	SW	2"3/4	2"15/16	3"1/8	3"3/8	3"1/2
	Radius	58,42	61,21	64,26	67,31	69,85

XLCT-18	SW	75MM	80MM	90MM	100MM	110MM
	SW	2"15/16	3"1/8	3"1/2	3"7/8	4"1/4
	Radius	64,52	67,31	73,15	78,99	84,84

XLCT-30	SW	90MM	100MM	110MM	120MM	130MM
	SW	3"1/2	3"7/8	4"1/4	4"5/8	5"
	Radius	75,69	81,53	87,38	93,22	102,87

	Grösse	#6	#7	#8	#9	#10	#11
XLCT-2	SW	50MM	55MM	60MM	65MM		
	SW	2"	2"3/16	2"3/8	2"9/16		
	Radius	39,21	41,15	43,94	48,01		

XLCT-4	SW	60MM	65MM	70MM	75MM	80MM	
	SW	2"3/8	2"9/16	2"3/4	2"15/16	3"1/8	
	Radius	46,99	49,78	52,58	55,37	58,42	

XLCT-8	SW	75MM	80MM	85MM	90MM	95MM	100MM
	SW	2"15/16	3"1/8	3"3/8	3"1/2	3"3/4	3"7/8
	Radius	58,42	61,21	64,26	67,06	70,10	42,90

XLCT-14	SW	95MM	100MM	105MM	110MM	120MM
	SW	3"3/4	3"7/8	4"1/8	4"1/4	4"5/8
	Radius	73,15	75,69	78,74	81,53	87,38

XLCT-18	SW	120MM	130MM	135MM	145MM
	SW	4"5/8	5"	5"3/8	5"3/4
	Radius	90,42	100,33	100,33	105,92

XLCT-30	SW	135MM	145MM	155MM
	SW	5"3/8	5"3/4	6"1/8
	Radius	102,87	108,46	114,05

Kopfradien der Ringschlüsselschraubensätze

SW	XLCT-2	XLCT-4	XLCT-8	XLCT-14	XLCT-18	XLCT-30
19	25,40					
22	25,40					
24	25,40					
27	25,40	33,02				
30	27,43	33,02	44,20			
32	27,43	33,02	44,20			
36	29,97	33,02	44,20			
41	32,77	35,81	44,20	58,42		
46	35,56	38,61	44,20	58,42		
50	39,21	41,40	44,20	58,42	64,52	
55	41,15	44,20	46,99	58,42	64,52	
60	43,94	46,99	49,78	58,42	64,52	
65	48,01	49,78	52,58	58,42	64,52	75,69
70		52,58	55,37	58,42	64,52	75,69
75		55,37	58,42	61,21	64,52	75,69
80		58,42	61,21	64,26	67,31	75,69
85			64,26	67,31	73,15	75,69
90			67,06	69,85	73,15	75,69
95			70,10	73,15	78,99	81,53
100			42,90	75,69	78,99	81,53
105				78,74	84,84	87,38
110				81,53	84,84	87,38
115				87,38	90,42	93,22
120				87,38	90,42	93,22
125					96,01	98,81
130					100,33	102,87
135					100,33	102,87
140					105,92	108,46
145					105,92	108,46
150						114,05
155						114,05
160						XLCT45/60
165						XLCT45/60
170						XLCT45/60
175						XLCT45/60
180						XLCT45/60
185						XLCT45/60
190						XLCT45/60
195						XLCT45/60
200						XLCT45/60

Alle Abmessungen in MILLIMETER.

Sofern nicht anders angegeben, sind alle Ringschlüsselschraubensätze auf das volle Werkzeugdrehmoment ausgelegt.

Ausstattungs­möglichkeiten

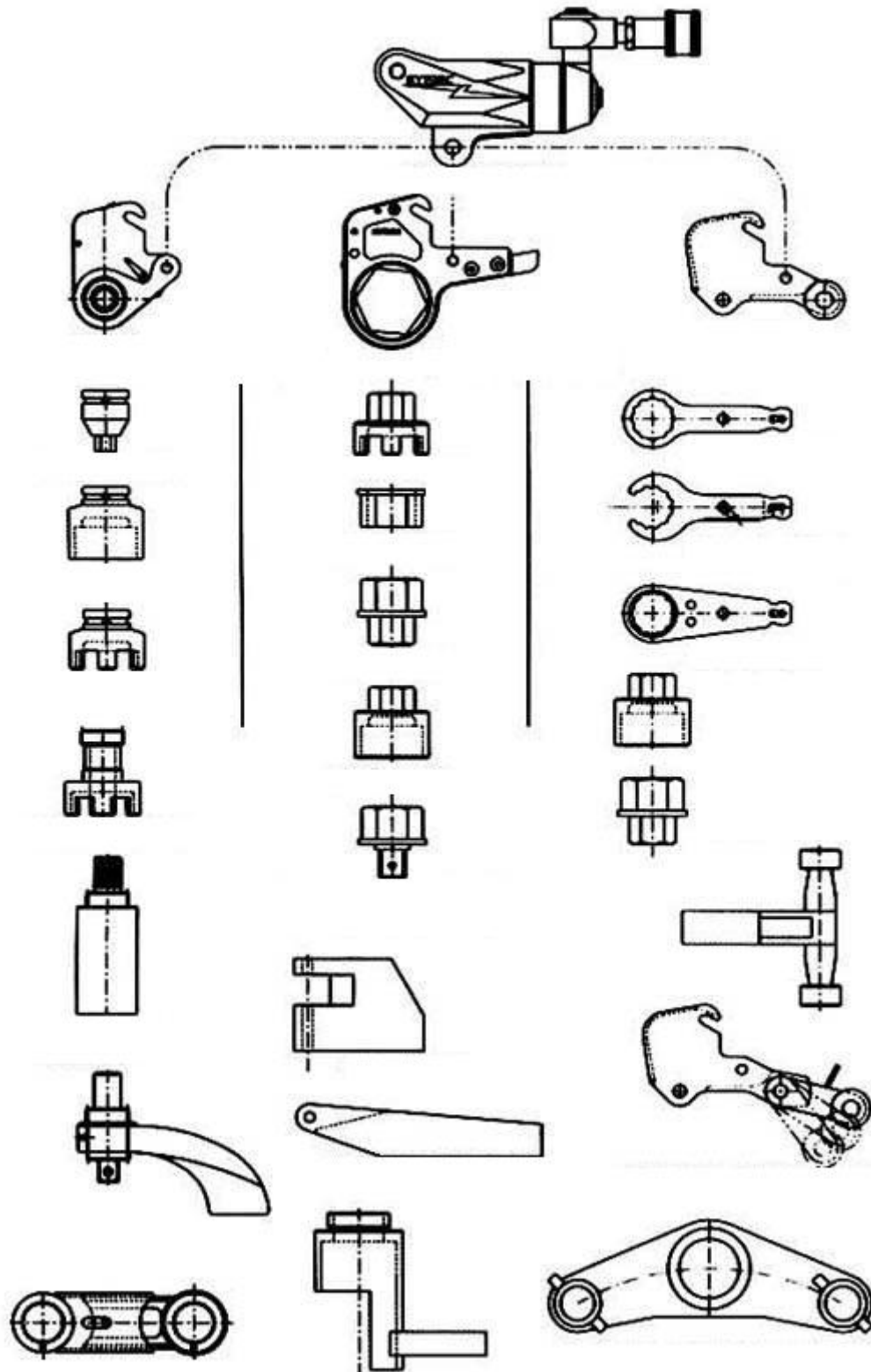

Druck - Drehmoment - Tabellen

Druck (bar)	XLCT-2 (Nm)	XLCT-4 (Nm)	XLCT-8 (Nm)	XLCT-14 (Nm)	XLCT-18 (Nm)	XLCT-30 (Nm)	XLCT-45 (Nm)	XLCT-60 (Nm)
100	334	760	1498	2635	3508	6253	8994	15789
120	401	910	1848	3162	4208	7504	10793	18946
140	468	1060	2202	3689	4907	8755	12592	22104
160	535	1211	2517	4216	5608	10005	14390	25262
180	614	1363	2794	4743	6312	11256	16189	28419
200	682	1514	3104	5270	7014	12506	17988	31577
220	750	1666	3415	5797	7715	13757	19787	34735
240	809	1817	3749	6324	8421	15008	21586	37893
260	869	1968	4082	6851	9126	16258	23384	41050
280	936	2120	4397	7378	9828	17509	25183	44208
300	1003	2274	4711	7905	10530	18760	26982	47366
320	1070	2427	5050	8432	11226	20010	28781	50523
340	1137	2581	5366	8959	11928	21261	30580	53681
360	1203	2732	5682	9486	12629	22512	32378	56839
380	1270	2884	6007	10013	13331	23762	34177	59997
400	1337	3035	6332	10540	14034	25013	35976	63154
420	1404	3187	6648	11067	14735	26264	37775	66312
440	1471	3338	6965	11594	15437	27514	39574	69470
460	1538	3489	7311	12121	16140	28765	41372	72627
480	1605	3641	7629	12648	16842	30016	43171	75785
500	1671	3792	7947	13175	17543	31266	44970	78943
520	1738	3944	8284	13702	18249	32517	46769	82101
540	1805	4095	8617	14229	18954	33767	48568	85258
560	1872	4248	8936	14756	19656	35018	50366	88416
580	1939	4401	9255	15283	20358	36269	52165	91574
600	2006	4553	9596	15810	21060	37519	53964	94731
620	2073	4707	9916	16337	21762	38770	55763	97889
640	2139	4858	10236	16864	22464	40021	57562	101047
660	2219	5006	10579	17391	23160	41271	59360	104205
680	2287	5156	10899	17918	23862	42522	61159	107362
700	2354	5306	11220	18445	24564	43773	62958	110520

Die angegebenen Drehmomente sind Standarddrehmomente zur entsprechenden Werkzeugauswahl. Grundsätzlich werden alle STEALTH-CTS TorcTensioner mit Kalibrierzeugnissen ausgeliefert und dokumentiert die Rückführung auf nationale Normale zur Darstellung der Einheiten in Übereinstimmung mit dem Internationalen Einheitensystem (SI).

HYTORC empfiehlt die Re-Kalibrierung der STEALTH-CTS TorcTensioner jährlich einmal durchzuführen. Dazu bieten wir allen Kunden auch gern einen Vor-Ort-Service an. Sprechen Sie mit HYTORC.

Typische Anwendungen



HYTORC-XLCT mit dem patentierten Vierkant-Antriebssystem - auch für DISC und CLAMP einsetzbar



XLCT2-SIMULTORC mit DISC am BASF-Behälter



XLCT-2 in der Windkraft



XLCT-2 mit SW 65 in engen Verstreibungen



XLCT - TwinTORC ohne Abstützarm